

Do wszystkich Wykonawców postępowania ZPI 271.1.2019

ZPI 271.1.2019

Dotyczy postępowania o udzielenie zamówienia publicznego w trybie przetargu nieograniczonego na: „Zagospodarowanie przestrzeni publicznej centrum Burzenina przy Urzędzie Gminy Burzenin”.

Wyjaśnienie I treści specyfikacji istotnych warunków zamówienia

Wójt Gminy Burzenin działając zgodnie z art. 38 ust.1 i 2 ustawy z dnia 29 stycznia 2004 roku Prawo zamówień publicznych (Dz.U. z 2015 r. poz. 2164 z późn. zm.) informuje, że wpłynęły do Zamawiającego pytania o treści:

Pytanie 1

Posadowienia ogrodzeń, z przekroju fundamentu wynika, że głębokość posadowienia jest na 60 cm co jest niezgodne z głębokością przemarzania w naszej strefie klimatycznej.

Odpowiedź: głębokość posadowienia ogrodzeń powinna być na 1m zgodnie z opisem w projekcie. W przekroju była zwykła omyłka pisarska, która została poprawiona przez projektanta.

Pytanie 2

Czy brama przesuwna o której mowa w dokumentacji projektowanej ma posiadać mechanizm zamykania (zdalnego), czy ma być zamykana ręcznie?

Odpowiedź: brama przesuwna o której mowa w dokumentacji projektowanej ma być zamykana ręcznie.

Jednocześnie informuję, że odpowiedzi nie stanowią zmiany treści Specyfikacji Istotnych Warunków Zamówienia.

Złoty WÓJTA
ZASTĘPCA WÓJTY GMINY
mgr Arkadiusz Słupiński

STAROSTWO POWIATOWE
w SIERADZU
Plac Wojewódzki 3
98-200 SIERADZ

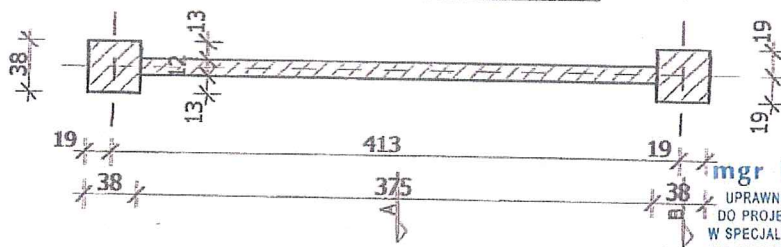
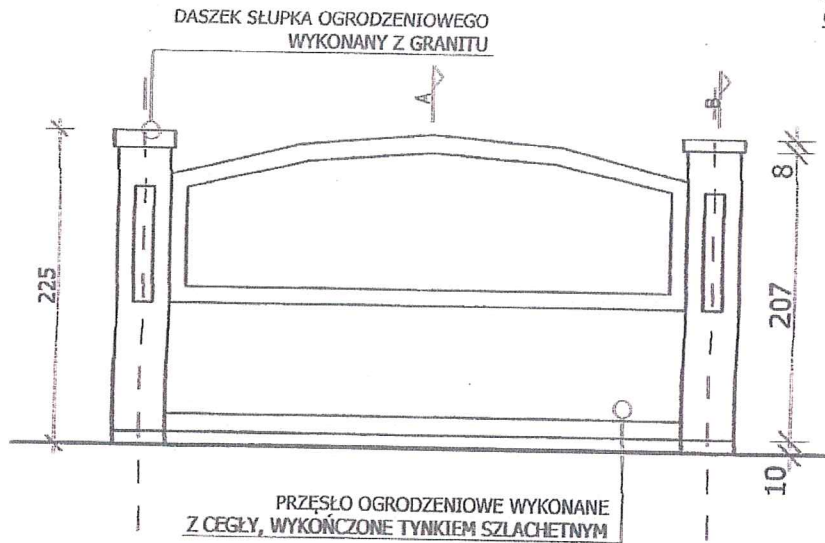

mgr inż. Witold Zasina
UPRAWNIENIA BUDOWLANE BEZ OGRANICZEŃ
DO PROJEKTOWANIA OBJEKTÓW BUDOWLANYCH
W SPECJALNOŚCI KONSTRUKCYJNO-BUDOWLANEJ
NR LOD/030/PWOK/08/LOD/86/87/89
tel. 5 01 162 840

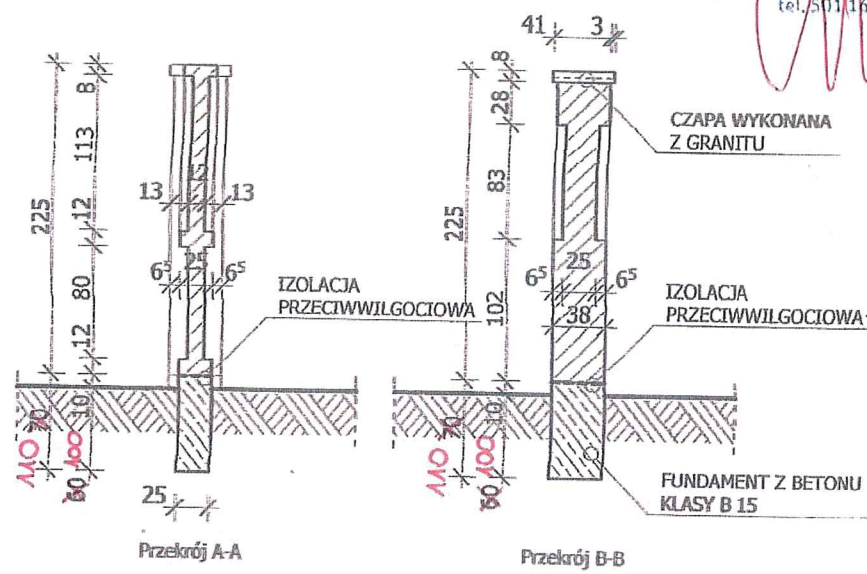

biuro projektowe PROJBUD	PROJEKT / ADRES INWESTYCJI : PROJEKT ZAGOSPODAROWANIA TERENU PRZY URZĘDZIE GMINY BURZENIN Burzenin, ul. Sieradzka 1 dz. nr ewid. 494, 495/2, 496/2, 493/2	BRANŻA : ARCHITEKTURA	RYSUNEK : DETAL 1 - PRZESŁO OGRODZENIOWE
	BIURO PROJEKTOWE PROJBUD 98-220 ZDUNSKA WOLA UL. SIERADZKA 14b TEL. (43) 823-64-24 biuroprojbud@vp.pl www.biuroprojbud.pl	INWESTOR / ADRES ZAMÓWNIENIA : GMINA BURZENIN ul. Sieradzka 1 98-260 Burzenin	PROJEKTANT : mgr inż. arch. JAN KARNOWSKI NR UPRAWNIENI 12/LOOK/2015 OPRACOWANIE : mgr inż. arch. JOANNA DOBROWOLSKA

44

STAROSTWO POWIATOWE
w SIERADZU
Plac Wojewódzki 3
98-200 SIERADZ

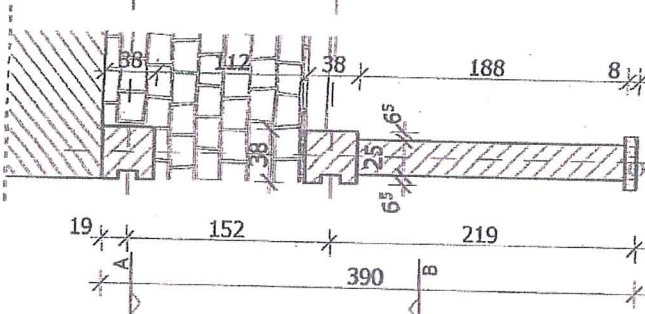
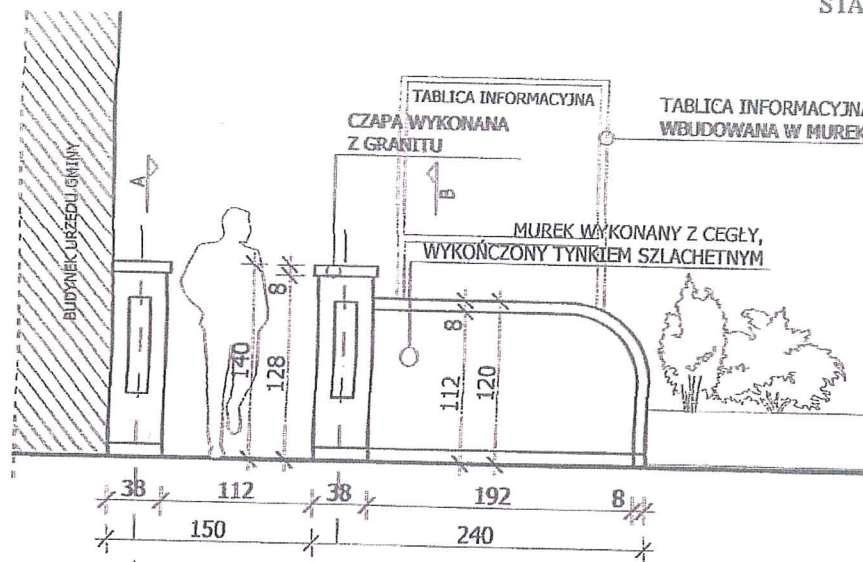

OKŁADZINA WYKONANA
Z GRANITU

mgr inż. Witold Zasina

UPRAWNIENIA BUDOWLANE BEZ OGRANICZEŃ
DO PROJEKTOWANIA OBIEKTÓW BUDOWLANYCH
W SPECJALNOŚCI KONSTRUKCYJNO-BUDOWLANEJ
NR LOD/1030/WOK/08/LOD/BB/6074/09
tel. 501 162 340

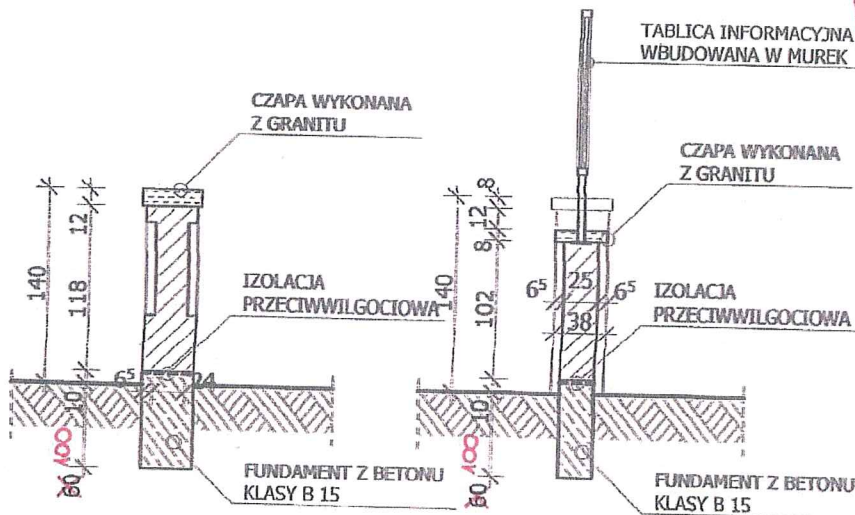

TABLICA INFORMACYJNA
WBUDOWANA W MUREK

CZAPA WYKONANA
Z GRANITU

CZAPA WYKONANA
Z GRANITU

IZOLACJA
PRZECIWWILGOCIOWA

IZOLACJA
PRZECIWWILGOCIOWA

FUNDAMENT Z BETONU
KLASY B 15

FUNDAMENT Z BETONU
KLASY B 15

biuro projektowe
PROJBUD

PROJEKT / ADRES INWESTYCJI :
**PROJEKT ZAGOSPODAROWANIA
TERENU PRZY URZĘDZIE GMINY
BURZENIN**

BRANŻA :
ARCHITEKTURA

RYSUNEK :
**DETAL 4 - MUREK
WEJŚCIOWY**

Burzenin, ul. Sieradzka 1
dz. nr ewid. 494, 495/2, 496/2, 493/2

PROJEKTANT :
mgr inż. arch. **JAN KARNOWSKI**
NR UPRAWNIENI 12/LOOK/2015

PODPIS :

OPRACOWANIE :
mgr inż. arch. **JOANNA
DOBROWOLSKA**

SKALA :

1:50

BIURO PROJEKTOWE PROJBUD
98-220 ZDUŃSKA WOLA
UL. SIERADZKA 14b
TEL. (43) 823-64-24
biuroprojbud@vp.pl

INWESTOR / ADRES ZAMÓWIENIA :
GMINA BURZENIN

BRANŻA :
KONSTRUKCJA

DATA :

01.2018

ul. Sieradzka 1
98-260 Burzenin

PROJEKTANT :
mgr inż. **WITOLD ZASINA**
NR UPRAWNIENI LOD/1030/FWOK/08

PODPIS :

NR RYS. :

10

www.biuroprojbud.pl

47